

СТОЛЫ ПОВОРОТНЫЕ

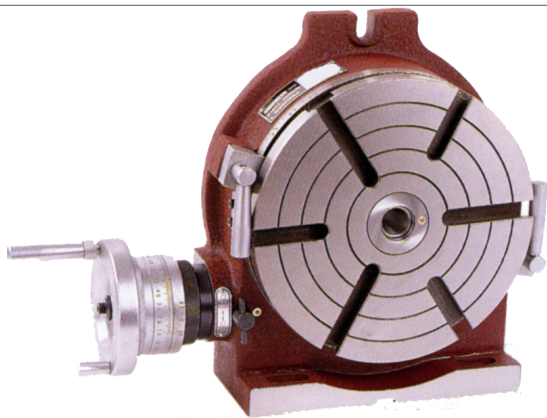

Тип	Стол			Основание			Т-слот		Присоед. g	КМ	Масса, кг	Цена Евро
	D	A ₁	H	H ₁	A	B	e	тип				
	мм	мм	мм	мм	мм	мм	мм		мм			
СПГВ-150	150	78	83	100	200	160	12	⊕	16	КМ2	12	360
СПГВ-200	200	100	105	135	265	220	14	⊕	17	КМ3	30	390
СПГВ-250	250	110	115	165	325	280	14	⊗	17	КМ3	45	550
СПГВ-320	320	128	132	195	391	330	16	⊗	18	КМ4	83	900
СПГВ-350	350	128	138	230	450	390	16	⊗	18	КМ4	95	1100
СПГВ-400	406	150	155	255	500	430	16	⊗	18	КМ4	135	1500

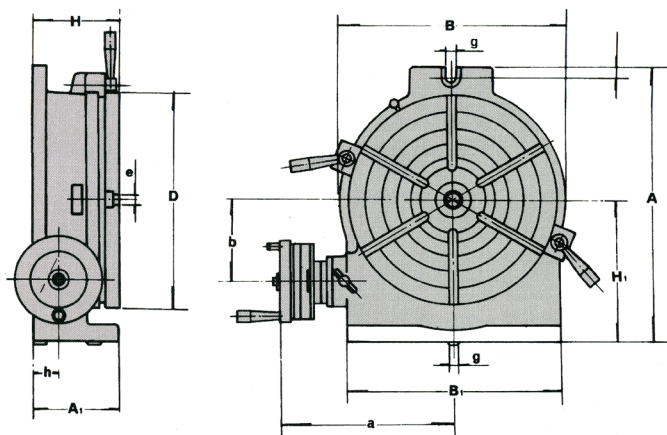

Показатель точности	Значение
Плоскостность	0,015 мм/м
Параллельность к основанию	0,02 мм/м
Точность движения	0,015 мм/м
Максимальная погрешность механизма	45'